

36 Special

Automotive Equipment

- IT Smontagomme Automatico
- FR Démonte-pneus Automatique
- DE Automatische Reifenmontiermaschine



Key Benefits

Tecnologia – Robustezza – Design
Technologie – Robustesse – Design
Technologie – Solidität – Design

IT Smontagomme automatico specificamente concepito per i professionisti del settore, adatto per lo smontaggio e montaggio di ruote di autovetture e veicoli commerciali leggeri con cerchi da 10" a 25". La sua particolare robustezza ed affidabilità, la pedaliera estraibile a cassetto per facilitare le operazioni di manutenzione, il cilindro stallonatore a doppio effetto, la contenuta altezza da terra e l'adozione di numerose soluzioni tecniche brevettate rendono la TECO 36 Special ideale per operare su pneumatici particolarmente difficili e ribassati come le «Run-Flat». Equipaggiata di serie di protezioni in plastica per tutti gli elementi che potrebbero arrecare danno al cerchione, è generalmente fornita con il dispositivo ausiliario opzionale brevettato UPH e BPS. Sono disponibili le versioni con il dispositivo di gonfiaggio per pneumatici tubeless (**versione t.i.**), con doppia velocità di rotazione dell'autocentrante (**versione 2 speed**) e con movimentazione del braccio verticale manuale o pneumatica (**versione P**). Disponibile anche in versione con motoinverter (**versione MI**).

FR Démonte-pneus automatique pour les professionnels du secteur, qui a été conçu pour le montage et démontage de roues de voitures et fourgons avec jante de 10" à 25". Sa particulière robustesse et fiabilité, le pédalier extractible à tiroir pour rendre simples et rapides les opérations de manutention, le cylindre décolleur à double effet, la réduite hauteur de travail et l'adoption de nombreuses solutions brevetées font du démonte-pneus TECO 36 Special la machine idéale pour opérer sur roues particulièrement difficiles ou surbaissées comme les «Run-Flat». Usuellement fournie avec le dispositif pneumatique optionnel breveté UPH et BPS, la TECO 36 Special prévoit les versions supplémentaires suivantes: avec dispositif de gonflage pour pneus tubeless (**version t.i.**), avec double vitesse du plateau (**version 2 speed**) et avec mouvement du bras de travail traditionnel ou pneumatique (**version P**). Disponible aussi en configuration avec le motoinverter (**version MI**).

DE Automatische Reifenmontiermaschine für Reifenspezialisten, geeignet für die Montage und Demontage der Reifen von Pkws und Lieferwagen von 10" bis 25". Ihre Solidität und Zuverlässigkeit, das zur einfachen Wartung herausziehbare Pedalwerk in Schubladenform, der doppelt wirkende Abdrückzylinder, die geringe Höhe vom Boden und der Einsatz zahlreicher patentierter technischer Lösungen machen die TECO 36 Special ideal für Arbeiten an besonders schwierigen und abgeflachten Reifen wie «Run-Flat». Serienmäßig mit Kunststoff-Schutzkappen für alle Elemente, die die Felge beschädigen könnten und normalerweise mit der patentierten optionalen Zusatzvorrichtung UPH und BPS ausgestattet. Es sind die Ausführungen mit Befüllsystem für schlauchlose Reifen (**T.I. Version**), mit doppelter Drehgeschwindigkeit (**2 speed Version**) und mit manueller oder pneumatischer Bewegung des Vertikalarms (**P Version**) lieferbar. Auch in Konfiguration mit Motoinverter lieferbar (**MI Version**).



Geprüft
nach wdk-Montage-/
Demontageanleitung
UHP- u. Runflat-Reifen

Wirtschaftsverband der
deutschen Kautschukindustrie e.V.

Special configuration with TPH arm



IT
SISTEMA DI CAMBIO RAPIDO TORRETTA
Sistema brevettato di cambio rapido torretta integrato nell'asta verticale che permette un immediato cambio dell'utensile senza perdere l'originaria capacità di lavoro della macchina.

FR
SYSTÈME ÉCHANGE RAPIDE TÊTE DE MONTAGE
Système breveté par Teco et intégré à l'intérieur du bras vertical hexagonal qui permet de changer rapidement la tête de montage sans réduire la hauteur origine de travail de la machine.

DE
SYSTEM ZUM SCHNELLEN UMRÜSTEN DES MONTGEKOPFS
In den vertikalen Arm integriertes, patentiertes System zum schnellen Umrüsten des Montagekopfs, das einen sofortigen Werkzeugwechsel ermöglicht, ohne dass die ursprüngliche Arbeitsleistung der Maschine verloren geht.



(IT) BRACCIO OPERANTE: A scelta con movimentazione manuale tramite molla rinforzata o con movimentazione pneumatica (versione P) a mezzo di un cilindro per ottenere un migliore livello di sicurezza e precisione. Il palo verticale è dotato di boccole coniche e sistemi di recupero giochi per facilitare le operazioni di manutenzione.

(FR) BRAS DE TRAVAIL: Au choix avec mouvement manuel par ressort renforcé ou pneumatique par cylindre pour obtenir un meilleur niveau de sécurité et précision (version P). Le montant vertical est équipé avec bagues coniques et systèmes de récupération jeux pour faciliter les opérations de maintenance.

(DE) WERKZEUGARM: Je nach Wahl, mit manueller Bewegung über verstärkte Feder oder mit pneumatischer Bewegung (Version P) über einen Zylinder, um eine noch größere Sicherheit und Präzision zu erhalten. Die vertikale Montagesäule verfügt über Kegelhülsen und Systeme zur Wiederherstellung der Spiel, um die Wartungsarbeiten zu erleichtern.

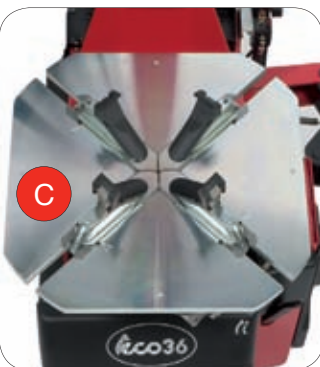

(IT) PIATTO AUTOCENTRANTE: Sistema che permette di serrare cerchi da 10" a 25" senza regolazioni né adattatori: capacità di serraggio interno 10"-22", esterno 13"-25". La speciale geometria del gruppo di serraggio griffe dotato di bielle curve permette di mantenere costante la forza di bloccaggio al variare del diametro del cerchio.

(FR) PLATEAU AUTO-CENTREUR: Système de serrage avec capacité de 10" à 25" sans régulation ni adaptateur: capacité de blocage interne 10"-22", externe 13"-25". La particulière géométrie du système de bielles maintient constamment la force de serrage pour n'importe quel diamètre de jante.

(DE) SPANNTELLER: System zum Einspannen von Felgen von 10" bis 25" ohne Einstellungen oder Adapter: Spannbereich innen 10"-22", außen 13"-25". Die spezielle Geometrie der Spanneinheit und die Spannklaue mit gebogenen Schubstangen ermöglicht es, die Spannkraft bei verändertem Felgendurchmesser konstant zu halten.



(IT) SISTEMA DI STALLONATURA: Braccio dotato di cilindro a doppio effetto ad alta efficienza ed equipaggiato con un meccanismo brevettato che permette di ottenere due diverse inclinazioni di lavoro tra paletta e ruota, migliorando così l'accuratezza dell'operazione di stallonatura. Anche l'appoggio ruota è regolabile in 2 posizioni di lavoro.

(FR) SYSTÈME DE DÉTALONNAGE: Bras décolleur équipé avec cylindre à double effet à haute efficacité de travail et avec un système teco breveté qui permet d'obtenir 2 différentes inclinaisons de travail entre palette et roue, en améliorant ainsi l'opération de détalonnage. L'appui-roue est aussi réglable en 2 différentes positions d'appui.

(DE) ABRÜCKSYSTEM: Arm mit doppelt wirkendem hochleistungsfähigem Zylinder und ausgerüstet mit einem patentierten Mechanismus, durch den zwei verschiedene Arbeitsneigungen zwischen Schaufel und Rad erhalten werden, was das Abdrücken verbessert. Auch die Radauflage kann in 2 Arbeitspositionen eingestellt werden.

teco
PATENTED



(IT) DISPOSITIVO PNEUMATICO UNIVERSALE UPH & BPS (OPTIONAL): Attrezzatura pneumatica ausiliaria UPH che assiste l'operatore durante il montaggio e lo smontaggio di ruote ribassate o particolarmente difficili come le «Run-Flat». Tale dispositivo brevettato evita di dover utilizzare la leva durante lo smontaggio del secondo tallone. Altri dispositivi di aiuto a posizionamento destro (SPH o TPH) sono, inoltre, disponibili su richiesta.

(FR) DISPOSITIF PNEUMATIQUE UNIVERSEL UPH & BPS (OPTIONAL): Dispositif auxiliaire UPH & BPS, qui assiste l'opérateur pendant le montage et le démontage des roues surbaissées ou particulièrement difficiles comme les «Run-Flat». Cet outillage breveté permet de ne pas utiliser la levier pendant le démontage du second talon du pneu. Disponibles sur demande aussi autres dispositifs à positionnement droit (SPH ou TPH).

(DE) UNIVERSELLE PNEUMATISCHE VORRICHTUNG UPH & BPS (OPTIONAL): Pneumatische Zusatz-Ausrüstung UPH, die den Bediener während der Montage und der Demontage von abgeflachten oder besonders schwierigen Reifen wie «Run-Flat» unterstützt. Durch diese patentierte Vorrichtung muss das Montier Hebel während der Demontage des zweiten Wulstes nicht verwendet werden. Andere Zusatz-Ausrüstungen (SPH o TPH) sind verfügbar auf Wunsch.

teco
PATENTED

TECO 36 Special

Automotive Equipment

Smontagomme Automatico
Démonte-pneus Automatique
Automatische Reifenmontiermaschine



MICHELIN



DATI TECNICI - DONNÉES TECHNIQUES - TECHNISCHE DATEN

| CAPACITÀ DI SERRAGGIO | CAPACITÉ DE SERRAGE | SPANNBEREICH | 10"-25" |
|----------------------------|--------------------------|-----------------------------|------------------------|
| SERRAGGIO ESTERNO | SERRAGE EXTERNE | EINSPANNEN AUSSEN | 10"-22" |
| SERRAGGIO INTERNO | SERRAGE INTERNE | EINSPANNEN INNEN | 13"-25" |
| DIAMETRO MASSIMO RUOTA | DIAMÈTRE MAXI ROUE | MAXIMALER RADDURCHMESSER | 1.060 mm (42") |
| LARGHEZZA MASSIMA RUOTA | LARGEUR MAXI ROUE | MAXIMALE RADBREITE | 370 mm (14,5") |
| FORZA STALLONATORE | FORCE DÉCOLLEUR | ABDRÜCKKRAFT | 2.900 Kgf (6.395 lbf) |
| VELOCITÀ DI ROTAZIONE | VITESSE DE ROTATION | DREHGESCHWINDIGKEIT | 8 rpm (8-15 rpm 2sp) |
| LIVELLO DI RUMOROSITÀ | NIVEAU SONORE | GERÄUSCHPEGEL | < 70 ± 3 dB(A) |
| PRESSIONE DI ESERCIZIO | PRESSIÒN DE SERVICE | BETRIEBSDRUCK | 8-10 Bar (116-145 psi) |
| MOTORE EL. TRIFASE | MOTEUR ÉL. TRIPHASÉ | EL. DREIPHASENMOTOR | 0,55 kW (0,75 Hp) |
| MOTORE EL. MONOFASE | MOTEUR ÉL. MONOPHASÉ | EL. EINPHASENMOTOR | 0,75 kW (1,0 Hp) |
| PESO NETTO | POIDS NET | NETTOGEWICHT | 255 Kg (560 lbs) |
| PESO NETTO - VERSIONE T.I. | POIDS NET - VERSION T.I. | NETTOGEWICHT - T.I. VERSION | 270 Kg (595 lbs) |

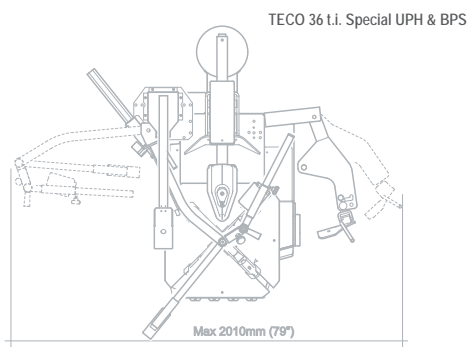
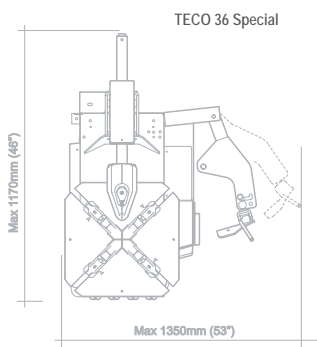

ACCESSORI OPZIONALI

PLS2 – Sollevatore pneumatico completo di appoggio-ruota a rulliera. Di portata massima 60 kg, posiziona senza sforzo da parte dell'operatore la ruota sul piatto.

UWA24 – Adattatori per incrementare la capacità di serraggio del piatto autocentrante di 6" (effettivo guadagno capacità utensile di montaggio su TECO 36 Special con UWA24 +3").

UMA – Adattatori moto aventi capacità di serraggio da 5" a 27" (effettiva capacità utensile di montaggio su TECO 36 Special con UMA 10"-27").

UPA – Torretta in plastica.

RS – Utensile per cerchi con razze sporgenti.

KIT PO – Contenitore porta-oggetti.

HPG RF – Morsetto anti-slittamento professionale.

ACCESSOIRES OPTIONNELS

PLS2 – Élévateur pneumatique de capacité maximale 60 kg. Complet d'appui-roue à rouleaux, il positionne sans contrainte la roue sur le plateau.

UWA24 – Adaptateurs pour augmenter la capacité de serrage du plateau auto-centreur de 6" (gain effectif capacité tête de montage sur TECO 36 Special avec UWA24 +3").

UMA – Adaptateurs pour roues moto ayant capacité de serrage 5"-27" (capacité effective tête de montage sur TECO 36 Special avec UMA 10"-27").

UPA – Tête de montage en plastique.

RS – Tête de montage pour roues avec jantes bombées.

KIT PO – Porte-objets.

HPG RF – Pince presse-talon professionnelle.

ACCESSORI - ACCESSOIRES - ZUBEHÖR



STANDARD



OPTIONAL

For other optional accessories, refer to separate catalogue



OPTIONAL

For other optional accessories, refer to separate catalogue



TECO srl
Via Pio la Torre, 10 - 42015 Correggio (RE) - Italy
Tel: +39 0522 631562 - Fax: +39 0522 642373
Web site: www.teco.it - www.tecoautomotive.com
E-mail: teco@teco.it

SONDERZUBEHÖR

PLS2 – Pneumatischer Rad-Heber einschließlich Radauflage auf Rollen. Maximale Tragfähigkeit 60 kg, positioniert das Rad ohne Anstrengung für den Bediener auf dem Teller.

UWA24 – Adapter zur Erweiterung des Spannbereichs des Spanntellers von 6" (effektive Erweiterung des Spannbereichs des Montagewerkzeugs auf TECO 36 Special mit UWA24 +3").

UMA – Motorrad-Adapter mit Spannbereich von 5" bis 27" (effektiver Spannbereich des Montagewerkzeugs auf TECO 36 Special mit UMA 10"-27").

UPA – Montagekopf aus Kunststoff.

RS – Montagewerkzeug für Felgen mit vorstehenden Speichen.

KIT PO – Ablagebehälter.

HPG RF – Professionelle Spannbacke für Rutschfestigkeit.